



## МАНИПУЛЯЦИОННЫЕ МАТЕРИАЛЫ ДЛЯ СВИНЕЙ

- Удовлетворяют потребности свиней в копании
- Используются для минимизации риска кусания хвостов
- Легко устанавливаются
- Быстрая и простая замена деревянных палочек

# МАНИПУЛЯЦИОННЫЕ МАТЕРИАЛЫ

Удовлетворяют потребности свиней в копании

Свиньи исследуют своё окружение путем копания, нюхания, кусания и жевания. Поэтому, недостаток материалов для удовлетворения этих потребностей влияет на поведение свиней. Некоторые свиньи на дорастивании и откорме начинают кусание хвостов, что связано с их текущим мотивационным состоянием.

Действующее Датское законодательство устанавливает минимальные стандарты для защиты свиней. Согласно действующим правилам, “свиньи должны иметь постоянный доступ к достаточному количеству материалов, которые они могут должным образом исследовать и изучать.”

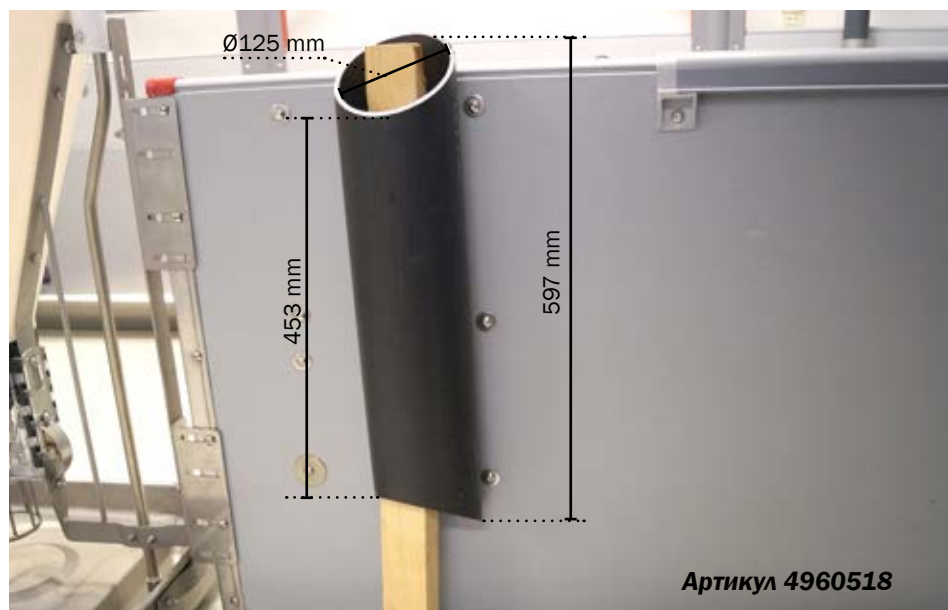

Артикул 4960518

## ПРАВИЛА:\*

- Деревянная деталь имеет зону перемещения, соответствующую расположению трех таких деталей одновременно в держатель.
- Диаметр держателя или самой короткой стороны не менее 10 см.
- Нижняя сторона держателя находится на высоте не менее 25 см от уровня пола.

## ТРЕБОВАНИЯ:

- Материалы должны быть из твердых пород дерева (например, сосна, пихта, береза, тополь) и соответствовать размеру свиней.
- Между двумя держателями должно быть не менее 40 см.

\*Согласно данным Ветеринарного и продовольственного управления Дании.

Изменения в конструкции или материалах предусматривается. Все права защищены.

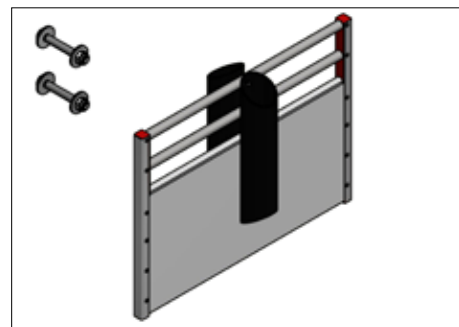

Для секций дорастивания и откорма

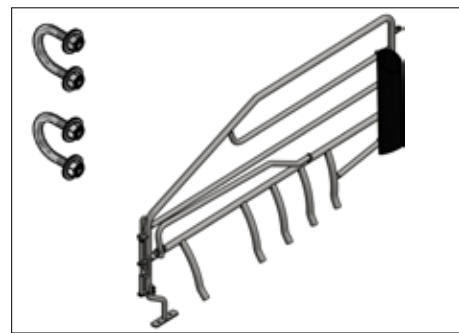

Для станков опороса

## РЕКОМЕНДУЕМОЕ КОЛ-ВО:\*

<b>1-9 свиней</b>	Один манипуляционный материал.
<b>10-18 свиней</b>	Два манипуляционных материала.
<b>&gt;18 свиней</b>	Как минимум, то же количество, что и в станках на 9-18 свней.